

PODSTAWOWE INFORMACJE O PRODUKCIE



- Wylot spalin montowany od środka komory spalania fi 150 mm pozwala na instalację w istniejących paleniskach otwartych.
- Pogłębione palenisko to bezpieczeństwo i możliwość większych załadunków drewna
- Automatyczny zespół wentylatorów zapewnia obieg ciepłego powietrza w pomieszczeniu (opcjonalnie)
- Masywna i trwała komora spalania wykonana z Akuceramu istotnie wpływa na ekologię spalania drewna
- Dolot powietrza fi 100 mm (montowany z tyłu lub spodu) pozwala na instalację kasety także w domu z rekuperacją.
- Wbudowana możliwość podłączenia kasety do systemu dystrybucji gorącego powietrza (2 x fi 100 mm)
- Nowy system dopływu i obiegu powietrza to kompleksowe rozwiązanie gwarantujące ekologiczne spalanie drewna oraz piękną czystą wizję ognia.
- Nowy design drzwi z minimalistyczną elegancką szybą Decor.
- Intuicyjna kontrola nad spalaniem jedną dźwignią przepustnicy. "Ten produkt nie może służyć jako podstawowe źródło ogrzewania".

| | |
|--|---------|
| Moc nominalna [kW] | 9,5 |
| Zakres obciążenia grzewczego [kW] | 4,5-12 |
| Sprawność cieplna [%] | 88 |
| Emisja CO (przy 13% O ₂) [g/m ³] | 0,025 |
| Emisja pyłków [g/m ³] | 1,159 |
| Średnie zużycie paliwa [kg/h] | 2,4 |
| Wymiary szyby [mm] | 740x481 |
| Średnica czopucha [mm] | 150 |
| Średnica dolotu [mm] | 100 |
| Waga [kg] | 127 |
| Współczynnik efektywności | 113,2 |



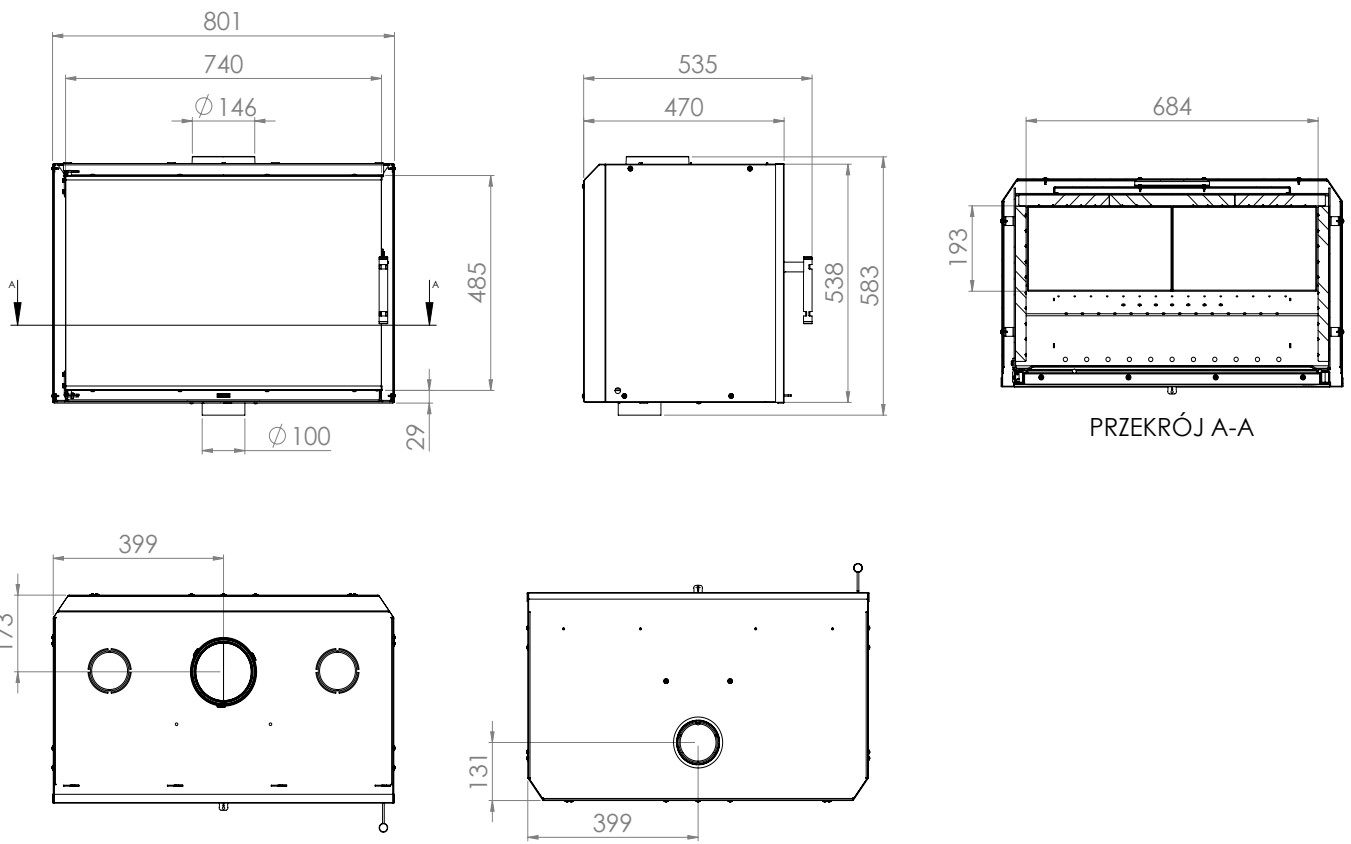

CUBO
800