



CALMA

80TU

HITZE
PRODUCENT KOMINKÓW

B

KLASA ENERGETYCZNA

GAZOWY WKŁAD KOMINKOWY

PODSTAWOWE INFORMACJE O PRODUKCIE



- Kominki CALMA współpracują z różnymi rodzajami gazu (G20, G27, G30, G31), oferując elastyczność użytkowania.
- Zaprojektowane do współpracy z systemami powietrzno-spalinowymi POUJOLAT, zapewniają bezpieczne odprowadzanie spalin.
- Oferują trzy opcje instalacji (przez ścianę, dach, istniejący komin), zwiększając ich wszechstronność instalacyjną.
- Podniesione przeszklenie kominków CALMA zapewnia rozszerzoną wizję ognia i elegancję wnętrza.
- Łatwa obsługa za pomocą pilota i współpraca z systemami inteligentnego domu dla wygody użytkowania.
- Wysoka jakość, certyfikacja i zgodność z dyrektywą Ecodesign 2022 gwarantują niezawodność i zgodność z ochroną środowiska.

Rodzaj paliwa:	Gaz ziemny wysokometanowy, gaz ziemny zaazotowany, mieszanina gazów propan butan, gaz propan
Moc nominalna [kW]	10,8
Zakres mocy [kW]	6,7 - 10,8
Wysokość szyby w świetle [mm]	485
System Kominowy [mm]	150/100
Zawór sterujący	Maxitrol GV60 or Anstoss TESC01
Waga [kg]	143 - 151

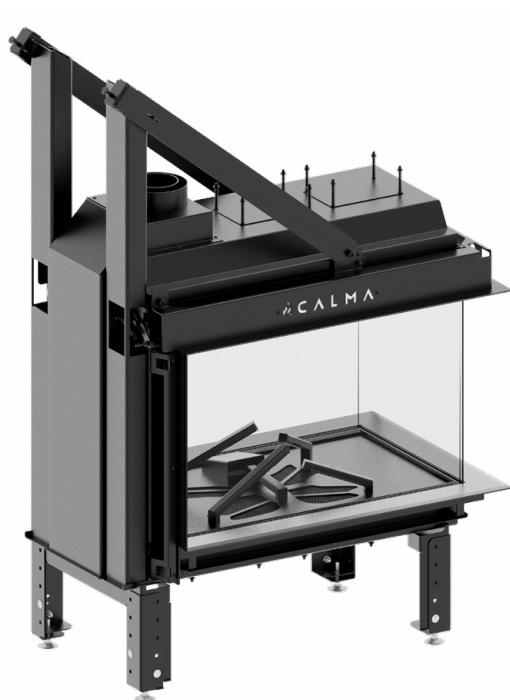

do **8 lat**
GWARANCJI



BEZPIECZEŃSTWO
CERTYFIKAT LABORATORIUM
KIWA



KOMINEK
POD REKUPERACJĘ



ELEGANCKI
DESIGN

80TU

